

LUMINÁRIAS LED



DETROIT SOLARE

A Luminária Detroit oferece uma iluminação eficiente com a vantagem de não consumir energia elétrica. Com autonomia de até 12 horas é ideal para áreas de circulação de condomínios e edifícios comerciais.

PROPRIEDADES

- › Disponível nas potências de 40W, 60W, 100W, 120W
- › Não consome energia elétrica: Utiliza energia solar
- › Autonomia de até 12 horas
- › Acompanha controle remoto
- › Sensor de movimento com alcance de até 10 metros

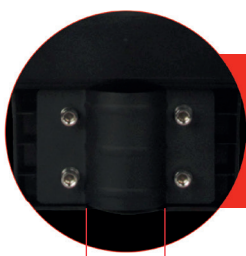

FORMA DE FIXAÇÃO:
ABRACADEIRA E PARAFUSOS

MEDIDA INTERNA:
44MM A 52MM

IP65

ÍNDICE DE PROTEÇÃO



NÃO DIMERIZÁVEL



ÂNGULO DE ABERTURA



IRC**



USO EXTERNO

1ano
GARANTIA

A garantia inicia-se na data de compra do produto, desde que sejam respeitadas as condições de uso descritas na embalagem, sendo necessário apresentar o Cupom ou a Nota Fiscal.

ESPECIFICAÇÕES TÉCNICAS E COMERCIAIS

CÓDIGO	MODELO	CÓDIGO DE BARRAS	POTÊNCIA	FLUXO LUMINOSO	EFICIÊNCIA LUMINOSA	ÂNGULO DE ABERTURA	TEMPERATURA DE COR	DIMENSÕES (mm)			Múltiplo de vendas	Caixa Externa
								A	B	C		
963271301	LED-LUMINARIA-DETROIT-SOLARE-40W-6500K-600	7899452031785	40W	600 lm	15 lm/W	120°	6500K	230	393	63	1	10
963281300	LED-LUMINARIA-DETROIT-SOLARE-60W-6500K-900	7899452031792	60W	900 lm	15 lm/W			240	490	65	1	6
963291309	LED-LUMINARIA-DETROIT-SOLARE-100W-6500K-1500	7899452031808	100W	1500 lm	15 lm/W			250	650	65	1	4
963301305	LED-LUMINARIA-DETROIT-SOLARE-120W-6500K-1800	7899452031815	120W	1800 lm	15 lm/W			300	730	65	1	3

MODELO



DIMENSÕES

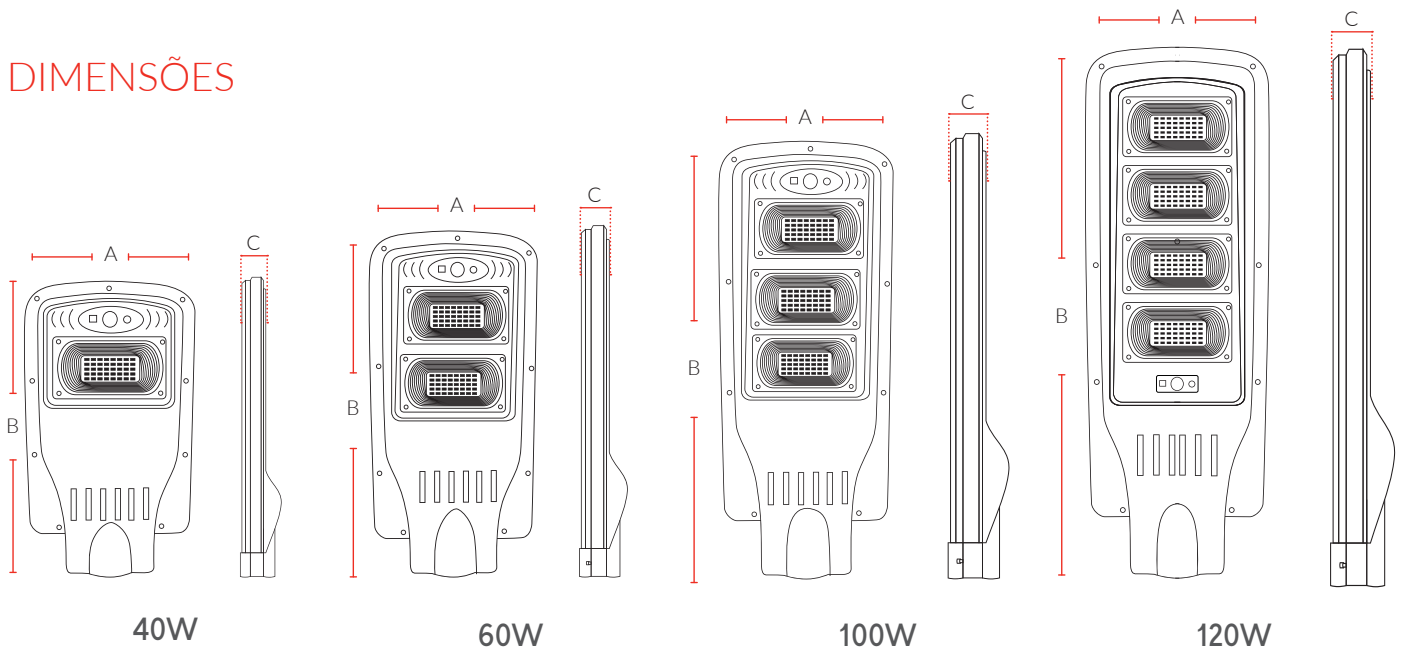

ATENDIMENTO AO CONSUMIDOR
(11) 3355-2220

avantlux.com.br • fb.com/AvantLighting • instagram.com/avantlux

As informações contidas acima poderão sofrer alterações sem prévio aviso.
As fotos são meramente ilustrativas.

* Vida útil nominal de até 25 mil horas (L70)
** IRC - Índice de Reprodução de Cores

junho/2024

